

IGRA VREMENA I PROSTORA

Model Večno Oscilujućeg Svemira - direktna je posledica postavke o kvantovanim gustinama energije, odnosno temporalizacije prostora.

Po tom modelu, Univerzum sačinjavaju (uglavnom) stabilni objekti, odnosno oni čiji je period života dovoljno dug u odnosu na period njihovog formiranja (proton, galaksija...) kao takvih. Analiza je pokazala da svi oni egzistiraju u nekom "rezonantnom" stanju pri čemu je (za sve njih) uvek $m \sim r^{2n}$, gde je m masa (stabilnog) objekta, r njegov poluprečnik, a n Prirodan broj. Ustanovljeni odnos je isti za sve objekte na celoj skali veličina od mikročestica do vaskolikog Univerzuma. Što je još interesantnije, ovaj model ne samo da izjednačava, nego naprosto POISTOVEĆUJE pojedine korpuskularne objekte sa njima odgovarajućim objektima talasne prirode (npr. elektronov neutrino - x-zraci). Grafička interpretacija uspostavljenih odnosa ilustruje zaista neobičan ali harmoničan odnos objekata. Svi se nalaze na pravoj $m = r^2$ (ili u njenoj neposrednoj blizini) pri čemu su u II kvadrantu smešteni objekti makrosvemira (planete, zvezde, galaksije...), u III objekti mikrosvemira (proton, elektron...), dok je čovek tačno na preseku II i III kvadranta. Oblasti IV kvadranta pripisan je duhovni aspekt naše realnosti, obzirom da je ispunjena objektima kakvi su npr. oni koji karakterišu naše mišljenje (alfa talas - čestica).

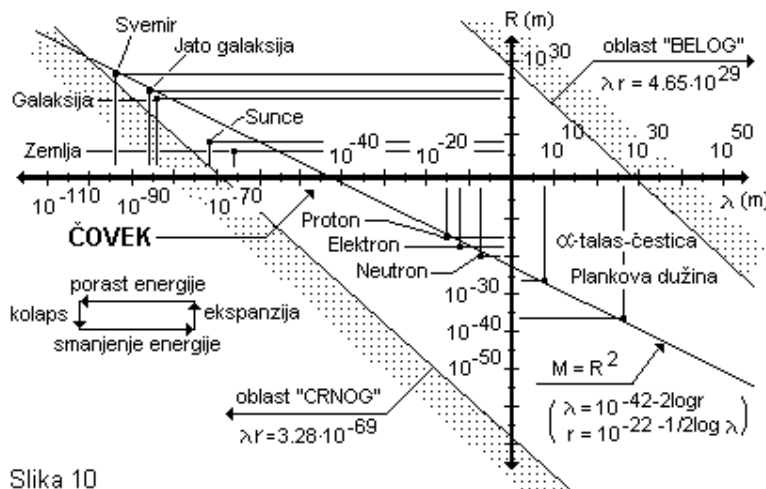

Slika 10

Ekskluzivnost modela VOS-a ogleda se ne samo u tome što su potpuno poistovećeni objekti korpuskularne i talasne prirode, nego i objekti niza duhovnih kategorija i to bez narušavanja osnovnih postavki kvantne i/ili teorije relativnosti.

U ovom modelu lokalna odstupanja od globalne homogenosti Univerzuma iskazana kao diskontinuitet u "prostoru" (planete, jata galaksija...) u potpunosti odgovaraju diskontinuitetu unutar "vremena" (ljudski život, ciklusi juga, Brahmin dan...)

odnosno, ako se preslikavanje (pridruživanje) vrši u odnosu na oblast IV kvadranta, onda pojmovima određenih korpuskularnih, odnosno talasnih, objekata mogu biti pridruženi (njima) odgovarajući "duhovni" objekti ...

Svi ti objekti svoju suštastvenost iskazuju preko svog energetskog sadržaja, pri čemu nauka ne negira dualističku prirodu bilo kog objekta (stolica, svetlost ...) a mi ih kao posmatrači zavisno od relativnog odnosa naših stanja kretanja, doživljavamo "ovako" ili "onako" (kao "česticu" ili "talas", tj. kao "supstancu" ili "zračenje", odnosno kao "telo" ili "duh").

Proširenjem relativističkog pojma zatvorenosti Svemira i na kategoriju "vreme" i dodeljujući joj "mesto" na pravoj koja je upravna na sve naše tri već postojeće (tzv. "prostorne") dimenzije, sa smerom unutar-van ili van-unutra, pri čemu su sve četiri dimenzije prostorvremena sasvim ravnopravne, moguće je isti objekat posmatrati iz više uglova, raznih dimenzija, smerova, "izvana" ili "iznutra" ...

Ne upuštajući se u detalje, napomenimo samo to da se npr. objekti koje mi "ovde" doživljavamo kao korpuskularne, sa "one" strane iskazuju kao talasni objekti, pri čemu pojam odgovarajućeg poluprečnika (sa njemu pripadajućom realnom masom mirovanja) i pojam talasne dužine (sa "fiktivnom" masom $m=E/c^2$) zamenjuju mesta, uz određene koeficijente koji karakterišu "smer" preslikavanja, obzirom na pretpostavljenu geometriju prostora.

Na ovaj način moguće je pokazati da se objekti mikrosvemira "preslikavaju" sami u sebe, što nije ni malo neobično, jer njihov poluprečnik ima vrednost blisku pripadajućoj (Comptonovoj) talasnoj dužini. Ovo zapravo znači da mikročestice, odnosno mikrotalasi, uvek bivaju doživljeni isto ili bar slično i sa "ove" i sa "one" strane. Nadalje, moguće je pokazati da jedan dan, kao "vremenska" kategorija odgovara planeti Zemlji, dok je trajanje prosečnog ljudskog života analogno zvezdi kakva je npr. Sunce ...

Za objekte dužih vremenskih kategorija korišteni su pojmovi iz Vedske kosmologije iz prostog razloga što je na Istoku život oduvek smatran usko povezanim sa kosmičkim zbivanjima.

Osnovne vremenske jedinice: Sat juga, Treta juga, Dvapara juga i Kali juga, različitog su trajanja i po "veličini" odgovaraju galaksijama kao "prostornim" analogijama. Sa svojim uzlaznim i silaznim ciklusima juge ukupno traju 4 320 000 godina. Hiljadu ovakvih doba čini jedan Brahmin dan, a isto toliko traje njegova noć. Ovaj interval vremena odgovara Brahmaloki -najvisem planetu materijalnog sveta, a

po modelu VOS-a - jatima galaksija. Naš svemir "trenutno" ima svega 8,3 Brahminih meseci, dok se trajanje jednog Brahminog života (100 njegovih godina) zapanjujuće precizno slaže sa maksimalnom "zapreminom" Univerzuma koju on dostiže u momentu prelaska iz faze širenja u fazu sažimanja ...

Da bismo nastavili sa analizom raznih kosmičkih zbivanja i sadržaja, a u suštini medjuodnosna Čoveka i Univerzuma, podsetimo se poruka znakovnog pisma pronadjenog u utrobi bolivijskih planina, a koje se i danas čuva u nacionalnom muzeju u La Paz (Čovek&Univerzum, 8/16).

One nam ukazuju na to da je svest spiralno strukturisana u više nivoa, baš kao i vremenski ciklusi, odakle je moguće uspostaviti određene korelacije, pa samim tim i razna stanja svesti mogu biti izražena kroz određene vremenske intervale koji su u modelu VOS-a sasvim ravnopravni sa odgovarajućim "prostornim" kategorijama. Drugim rečima, ne samo da je moguće uspostaviti vezu izmedju "supstancijalnih tela" i objekata iz oblasti zračenja, nego se i raznim objektima korpuskularno - talasne prirode sasvim ravnopravno mogu pridružiti "njima-pripadajući" duhovni objekti, odnosno pojedina stanja svesti.

Na taj način, moguće je pokazati da vremenskom intervalu od jednog dana odgovara budno stanje svesti ili prema modelu VOS-a, pojmu samosvesti odgovara planeta veličine Zemlje (?!). Vremenskom intervalu od 4 meseca odgovara svest sanjanja, odnosno osnovi našeg razuma, logici i racionalnosti, u potpunosti odgovaraju (veće, masivnije) planete poput npr. Jupitera. Vremenskom intervalu od 36 godina odgovara svest dubokog sna ili po modelu VOS-a omanja zvezda ...

Ovde možemo ilustrovati prednost sagledavanja objektivne stvarnosti sa aspekta modela VOS-a. Rečenicu (ibidem): "... osoba koja ima sposobnost stalnog gledanja na stvari iz prilično širokog ugla od 36 godina, živi u stanju savršeno razvijene intuicije ..."), jednako je teško razumeti kao i "moždanu aktivnost" na frekvenciji od "svega": $8.8 \cdot 10^{-10}$ Hz (?). Uspostavljene korelacije nam omogućuju da prethodnu rečenicu iskažemo mnogo "shvatljivije": "... osoba koja "proširi" svest do nivoa (veličine) zvezde, živi u stanju savršeno razvijene intuicije ...".

Ovim smo se terminološki sasvim približili Vedskim vidjenjima sveta, gde se pojmovi "prostor" i "vreme" tretiraju sasvim ravnopravno.

Sledeći nivo svesnosti je svest unutrašnje budnosti u kome svest ima iskustvo same svesti unutar sebe same i ono povezuje prethodna tri stanja u jednu celinu, dajući nam zapravo potpunu svest o postojanju, čemu odgovara vremenski interval od 144 godine, što predstavlja osnovnu (... "od Boga datu"...) dužinu ljudskog života (a to što živimo mnogo kraće možemo zahvaliti uglavnom sebi samima). Još je neobičnije što se po modelu VOS-a ovom transcendentnom stanju svesti i pojmu prosečnog ljudskog života pridružuje zvezda kakva je baš (naše) Sunce !!!

Veoma je interesantno primetiti i to da ovaj vremenski interval približno odgovara periodu od 12 Brahminih sati ("... kada nastaje ovo mnoštvo živih bića ..."), posle čega dolazi noć istog trajanja ("... kada se sva ona uništavaju ..."). Vremenski intervali od 576, 2304 i 9216 godina odgovaraju kosmičkoj, proširenoj-kosmičkoj i svesti jedinstva, respektivno, odnosno (sve masivnijim) zvezdama čija brojnost (znatno) opada sa porastom njihove veličine (najveći broj zvezda u svemiru ima veličinu blisku Suncu), što je, obzirom na prethodni pasus, u asocijativnom smislu veoma značajan podatak ...

Sledeći nivo svesnosti odgovara sledećem nivou objekata u modelu VOS-a. To su galaksije. Njima se može pridružiti vremenski interval reda Brahminih sekundi, čemu odgovara termin neke "niže" (ili "početne") ali ipak nekakve "božanske" svesti.

Viši oblici božanske svesnosti odgovaraju dužim vremenskim intervalima i masivnijim objektima, sve do pojma Brahminog života i jedne oscilacije Večno Oscilujućeg Svemira ...

Možda se nekome može učiniti da se za opis dužih vremenskih kategorija nismo trebali opredeliti za Istočnu, Vedsku, nego za Zapadnu kosmologiju? Zašto? A zašto da ne? Pa sve je jedno i sasvim svejedno ...

To možemo videti svuda oko sebe. Gledajući npr. satelitski snimak orkana, neke galaksije, oticanje vode iz kade, pa čak i plamen sveće u bestežinskom stanju, možemo videti sasvim IDENTIČNU sliku, ISTO kretanje u obliku logaritamske spirale, vrtlog širenja OD ili približavanje KA središnjoj tački, ovekovečeno božanskim dahom stvaranja, izmedju ostalog i u obliku nautilusa - malog morskog puža koji se može naći na gotovo svim plažama sveta ...

Ono što su za Istok vremenska razdoblja, odnosno juge, na Zapadu su astrološka doba. Vedska teorija nastanak juga vezuje za kretanje "Tamnog pratioca" (ibid, citat : "... iako manji od Sunca on je snažniji i potpuno taman, iz njega ne dolazi ništa, ali sve se u njemu gubi ...") - da ovo nije pisano pre više hiljada godina, rekli bismo prosto - crna rupa) oko Sunca po elipsoidnoj putanji, pri čemu jedan obilazak traje 24 hiljade godina. Različiti položaji "Tamnog pratioca" izmedju Sunca i Visnunabhi-a (Višnuov pupak) ili po našem - središta Mlečnog puta - manje ili više smetaju "...blagotvornom uticaju Visnunabhija..." na sunčev sistem, i tako kreiraju različite juge kao vremenske periode, a koji zapravo definišu kvalitet života. Neki su duži a neki kraći a medjusobno su spiralno strukturisana - jedna unutar drugih. Duži ciklusi juga objašnjavaju se kroz povezanost sa astrološkim dobima, definisanim na osovu precesije (nagib Zemljine ose prema ekliptici) koja se koriste u zapadnoj astrologiji. Pun krug kroz svih 12 sazveždja zodijaka precesija napravi za 27 hiljada godina. Ciklus "Tamnog pratioca" ($9 \cdot 24000$) i ciklus precesije ($8 \cdot 27000$) dolaze u istu fazu unutar perioda od 216 hiljada godina, koliko traje uzlazni, a isto

toliko i silazni ciklus Kali juge, što daje interval od 432 hiljade godina. Trajanje svih ostalih juga je definisano preko ove vrednosti, što rezultuje ukupnim trajanjem svih ciklusa (juga) od 4.320.000 godina. Kao što smo već rekli, hiljadu ovakvih vremenskih intervala čini jedan Brahmin dan, odakle se, analogno vremenskim terminima iz ljudskog života (mesec, dan, godina) dolazi do najvećeg poznatog intervala vremena - Brahminog života, tj. vremena između jednog "radjanja" i "unistenja" Sveta po vedskoj tradiciji. Ako izračunamo tu vrednost ($4,300,000 \cdot 1000 \cdot 2 \cdot 30 \cdot 12 \cdot 100 \cdot 365 \cdot 24 \cdot 60 \cdot 60$) dobijamo vreme od $9.76 \cdot 10^{21}$ sekundi. Gotovo fascinantno zvuči podatak da je vreme jedne periode (ili "oscilacije") u našem modelu Večno oscilujućeg svemira procenjeno na 100 biliona godina, što iznosi $3.15 \cdot 10^{21}$ sekundi, i što se **zapanjujuće precizno** slaže sa "trajanjem jednog Brahminog života"...

Ova kvantitativna podudarnost nije slučajna. Duboka isprepletenost prostor-vreme-materije i njihova uzajamna prožetost na celoj dimenzionoj skali od talasnih objekata preko fotona, ..., neutrina, ..., zvezda, ..., do Jedinstva mase od oko 10^{56} kg, i ultrakratkih vremenskih intervala od nezamislivih 10^{-72} s (bela rupa, $r=10^{-80}$ m) do vremena jednog božanskog života, može se uočiti kroz brojne analogije (prividno) raznorodnih oblasti, npr. elektromagnetizma i kinematike. Sve ove entitete karakteriše isto, ciklično - spiralno, kretanje. Ono je svojstveno i svetu atoma i Sunčevom sistemu, a kako smo videli i svest je, baš kao i vremenski ciklusi (doba, razdoblja a i njihove kombinacije), spiralno strukturisana u više nivoa. Imajući u vidu da je svaki određeni vremenski interval "drugo ime" (ili drugačije "vidjenje") određenog stanja svesti, može se reći da svaki događaj koji se bilo kada dogodio tokom naše evolucije (namerno nismo rekli - života) događa se i sada, samo na drugom vreme-mestu ili što je potpuno isto, na nekom drugom (malo tišem) nivou (naše) svesti, odnosno nivou koji je malo "dublji" od onog gde se "sada" nalazi fokus naše pažnje (!?) ...

Imajući u vidu strukturu Jedinstva, uspostavljene medjuodnose i korelacije, činjenicu da se čovek nalazi u "središtu" svih tih prostorno-vremenskih vrtloga, isprepletenih pri tom raznim nivoima svesnosti, na mestu "sudara" dimenzionih skala mikro i makro svemira, na granici između onoga "izvan" i onoga "unutra", prateći igru prostora i vremena, materije i duha, umesto sintagme:

ČOVEK I UNIVERZUM, sasvim slobodno možemo napisati:

ČOVEK = UNIVERZUM !!!

Sve opšteljudske spoznaje o tome kako su put "gore" i put "dole" zapravo jedan isti (Heraklit), preslikane u prostorno-vremenski zatvoren svet Jedinstva, govore nam da, ma gde gledali, možemo videti (gotovo) istu sliku, da je udaljšavanje (sa jedne strane) u isto vreme i priblijšavanje (sa druge strane), da je rođenje možda isto što i smrt, da je smrt zapravo rođenje ...

Kamen jeste kamen ali on će za milion godina (kroz prah ...) biti drvo, ... Za nekoga (iz "viših" sfera) on je VEĆ SADA drvo i zato ga Sidarta (H.Hesea) voli i poštuje kao Boga (ili "Jedinstveno polje svesti", npr.) ...

Imajući to u vidu kao i ostale trenutno dostignute spoznaje raznih kultura iz raznih epoha, koje se kao takve moraju prihvatiti kao istinite, sve naše dileme i beskrajna razmišljanja o medjuodnosu

ČOVEK ⇔ UNIVERZUM, gotovo sasvim sigurno možemo iskazati i kao
UNIVERZUM ⇔ BOG.

Gde je odgovor i kako on glasi? Ko bi to znao? Ipak, ..., možda bismo tihi šapat zvezda i vaskolikog Svemira, kao dela (hologramski strukturisanog) Jedinstva mogli (trebali, a možda čak i morali?) čuti i kao:

**ČOVEK (njegova svest) <treba da postane (deo) - postaje (?) - jeste (??)> UNIVERZUM,
sa moguće-verovatnom korelacijom UNIVERZUM ⇔ (BOG) ???**

Naravno, imajući u vidu osnovne postavke modela VOS-a, sasvim je moguća (i potpuno ravnopravna a po svojoj suštini istovetna) i suprotna pretpostavka (makar to za nas koji ne umemo razmišljati van modela linearnog vremena bilo "u nekom drugom vremenskom krugu"), jer i u "Večno Oscilujućem Svemiru:

"... suprotnost svake istine, takodje mora biti istina ...",
ma kakva ona bila ...